

La présente notice d'utilisation s'applique aux familles de produits illustrées sur cette page et répondant aux spécifications IP20-IP40 en combinaison avec les profilés d'éclairage suivants :

- **PNR-05500**
- **PNR-05515/***
- **PNR-05532/***
- **PNR-05554/***
- **PNR-05500-B**
- **PNR-05532-B/***
- **PNR-11154/***
- **PNR-07500**
- **PNHR-05500**
- **PNHR-096**

Veillez consulter la section 3 de la présente notice pour obtenir des informations plus détaillées sur les profilés applicables.

Scannez le code QR ci-dessous pour consulter la dernière version :



Magnus

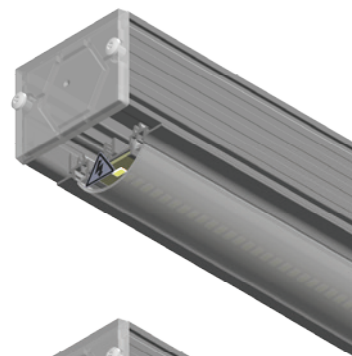

Duncan

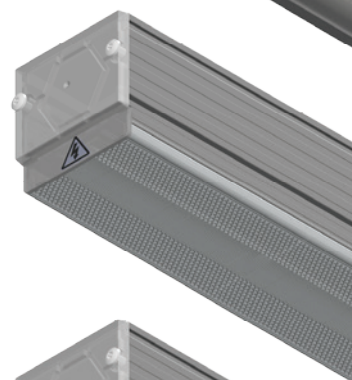

Joris

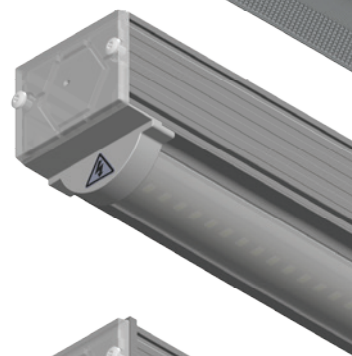

Rowan

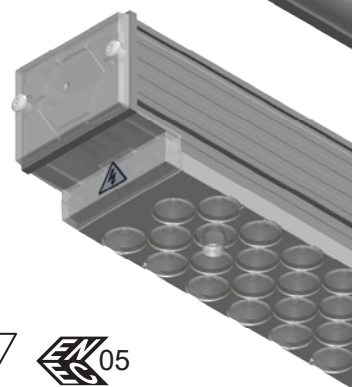

* Les profilés mentionnés sont d'application, indépendamment du nombre d'espaces intermédiaires mentionnés sur le profilé (PNR-

	Page
Notice d'utilisation pour ligne d'éclairage Veko IP20-IP40	
Montage de la ligne d'éclairage	3
Montage du raccordement	5
Matériel du montage	6
Alimentation par le manchon	7
Alimentation par le connecteur Wieland	8
Remplacement de l'unité simple	10
Notice d'utilisation pour l'installation d'un capteur Veko	11
Notice d'utilisation pour la programmation MD-L-R / MD-L-N	12
Eclairage du secours décentralisé	14
Informations relatives à l'éclairage de secours & clause de non-responsabilité	16
Clauses de non-responsabilité générales	17

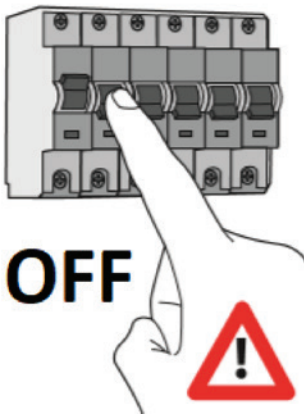

1

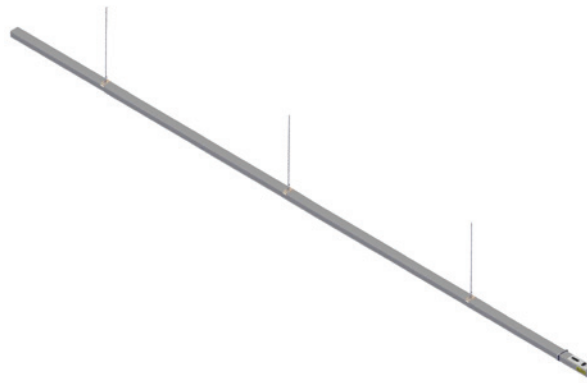

2

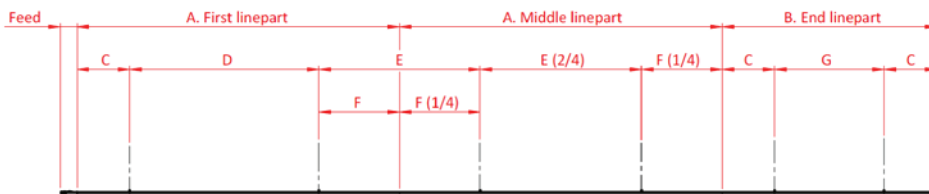

3

Format	Longueur recommandée	Longueur maximale
A	Pas d'app.	4600
B	Pas d'app.	3060
C	750	1150
D	2700	2700
E	2300	2600
F	1150	1300
G	env. 1500	1700

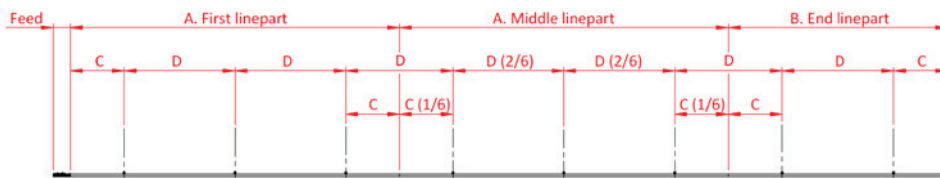

4

Format	Longueur recommandée	Longueur maximale
A	Pas d'app.	4600
B	Pas d'app.	3060
C	750	1150
D	env. 1500	1700

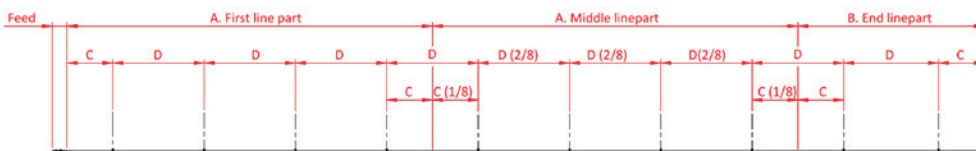

5

Format	Longueur recommandée	Longueur maximale
A	6000	6000
B	3060	3060
C	750	1150
D	env. 1500	1700

1 Coupez l'alimentation électrique.

2 Exemple d'une ligne d'éclairage.

3 Dans des conditions normales d'utilisation, on utilise une fixation à 2 points. **Attention** : une ligne d'éclairage se compose de plusieurs segments. Le nombre de segments centraux peut varier. **Attention** : la mesure F représente la moitié de la mesure E, la mesure E étant répartie équitablement sur les 2 segments de la ligne.

4 Dans le cas :
 - d'une gouttière,
 - d'infrastructures sportives,
 - de piscines, utilisez systématiquement une fixation à 3 points minimum.

5 Si la ligne est plus longue (6 m+), utilisez systématiquement une fixation à 4 points.

Attention : le profilé PNR-05554/1 peut être utilisé pour une portée de dimension supérieure. Veuillez consulter le fournisseur pour des informations plus détaillées.

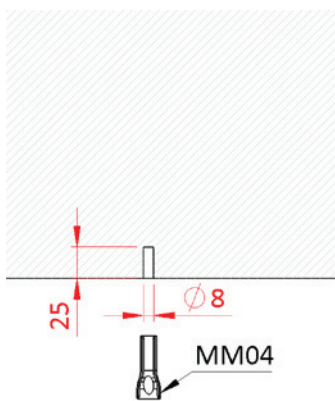

6

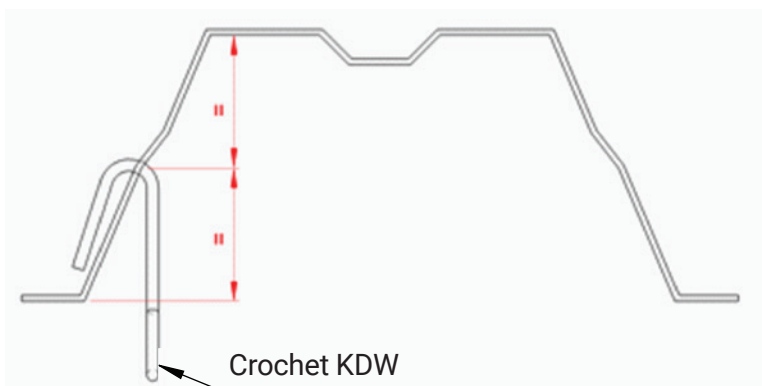

7

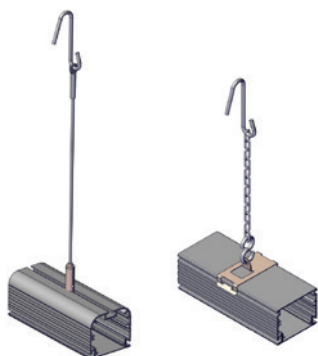

8

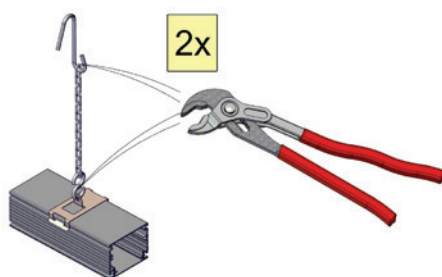

9

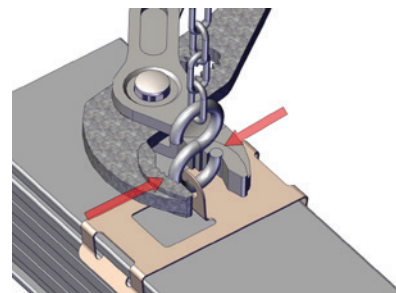

10

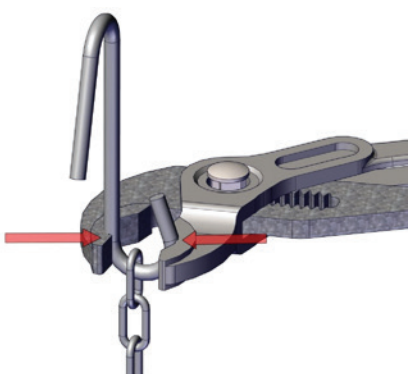

11

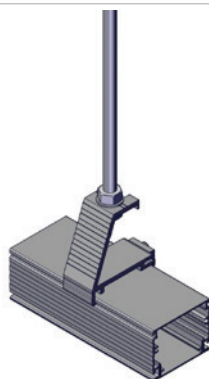

12

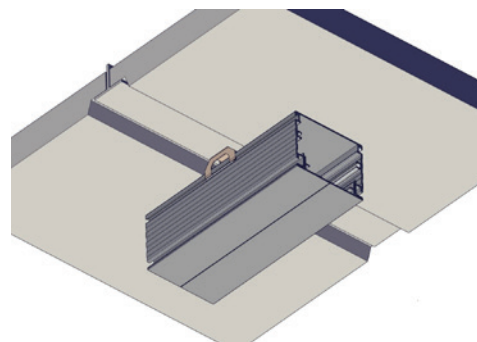

13

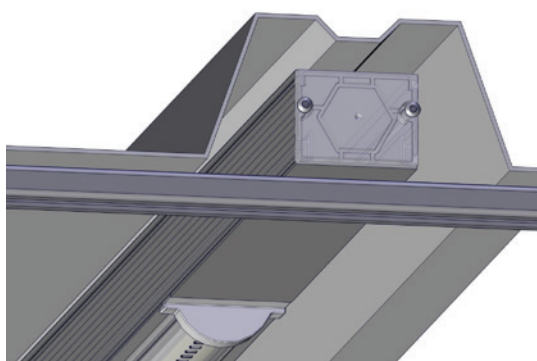

14

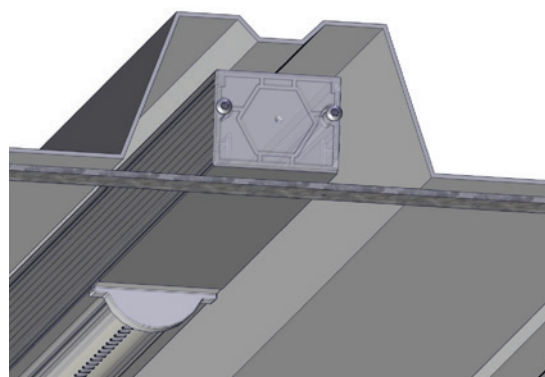

15

6 Dans le cas d'un montage réalisé dans un plafond en béton, Veko recommande une ancre MM04 ou tout dispositif similaire aux diamètres d'alésage correspondants.
7 Lors de l'utilisation d'un crochet sur une structure en palplanches, Veko recommande de forer l'orifice au centre du profilé.

8 Exemple avec crochet KDW, pendule et fil en acier (à gauche), crochet KDW, chaîne et crochet en S (à droite).
9 Fermez systématiquement les maillons des crochets KDW et des crochets en S.
10 Fermez le crochet en S.
11 Fermez le crochet KDW.
12 Exemple d'un montage avec filetage.
13 Exemple d'un montage avec clip de fixation.

14/15 Lorsque la ligne d'éclairage est installée dans une cannelure, il est recommandé d'utiliser une lame métallique ou un profilé Metal Stud pour fixer l'éclairage linéaire à la structure métallique du toit.

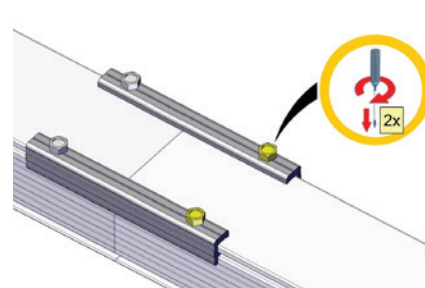
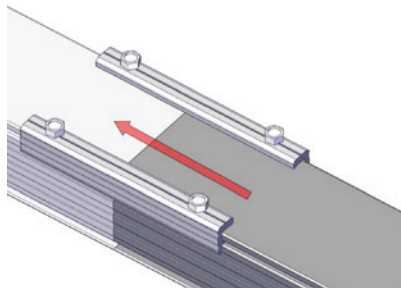
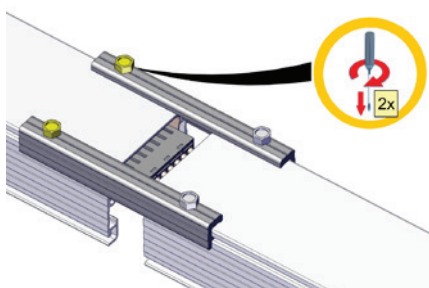
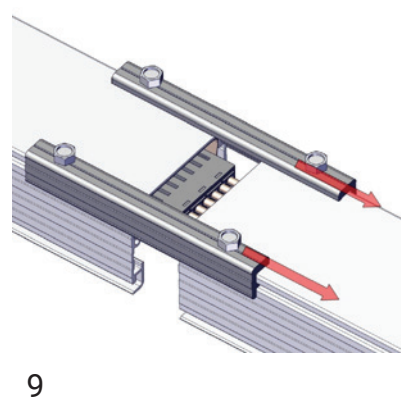
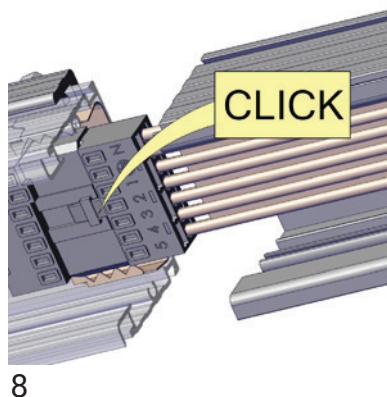
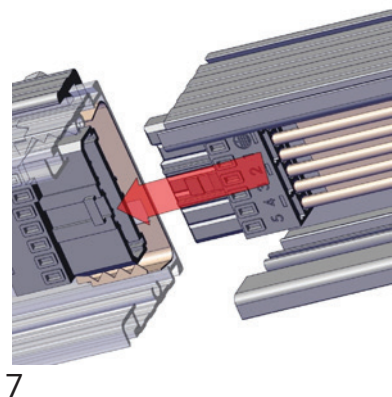
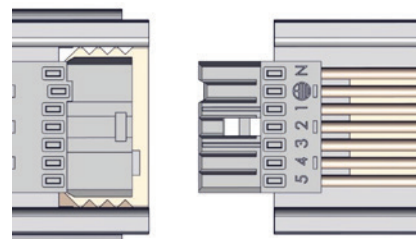
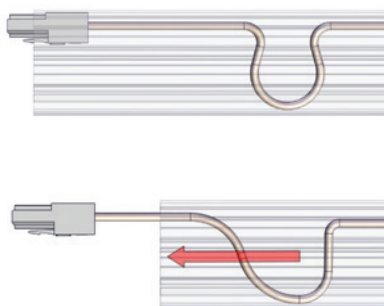
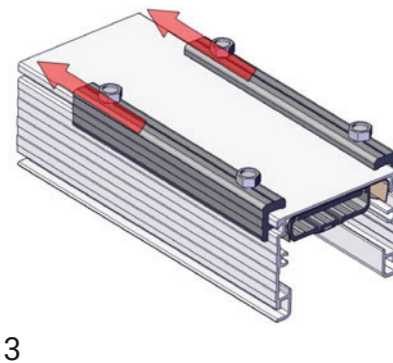
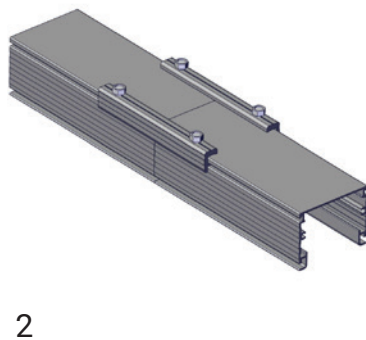
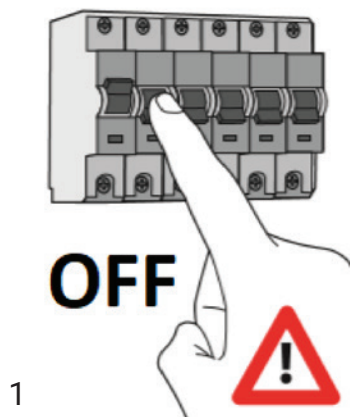

1 Coupez l'alimentation électrique avant d'effectuer toute manipulation sur la ligne d'éclairage.
 2 Exemple de profilés raccordés.
Remarque : Le profilé et/ou les pattes de suspension peuvent varier.
 3 Faites complètement coulisser la/les patte(s) de suspension fournie(s) sur l'un des profilés.
 4 Le câble plat est doté d'une boucle permettant

d'en allonger la longueur pour un raccordement aisé. Tirez sur le câble plat pour l'allonger.
 5 Assurez-vous que le connecteur mâle est positionné en dehors du profilé, face arrière sur le bord du profilé.
 6 Alignez les deux profilés.
 7 Enfichez le connecteur.
 8 Assurez-vous que les connecteurs sont solidement « encliquetés ».











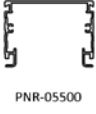
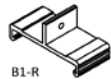

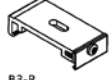

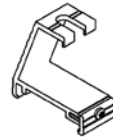

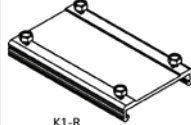
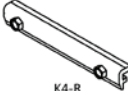
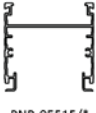
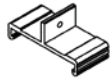

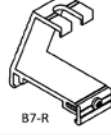

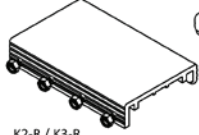
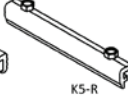
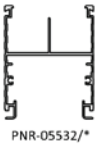
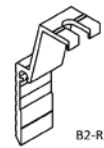

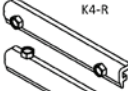

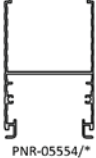
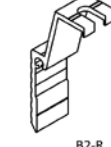
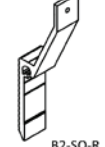



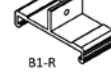
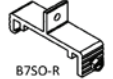

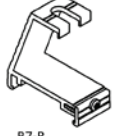

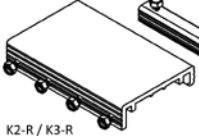
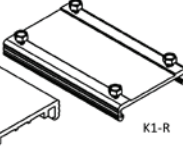
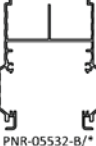

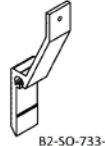

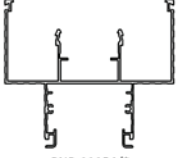
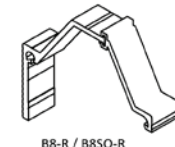
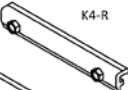
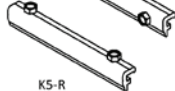
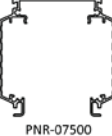
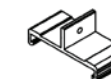

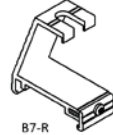
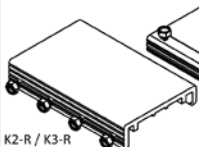
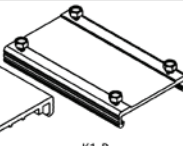



9 Faites coulisser les pattes de suspension vers l'arrière et répartissez-les de manière uniforme sur les deux profilés.
 10 Serrez les vis (2x).
 11 Serrez les profilés l'un contre l'autre.
 12 Serrez les vis (2x).

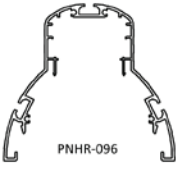

Profilé

Pattes de suspension

Raccords

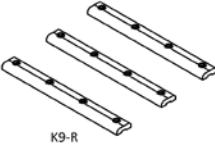
 PNR-05500	 B1-R  B750-R  B3-R  B3-CR  B7-R  B0-60 (adjustable angle)	 K1-R  K4-R
 PNR-05515/*	 B1-R  B2-S-733-R  B2-SO-733-R  B7-R  B750-R	 K2-R / K3-R  K5-R
 PNR-05532/*	 B2-R  B2-SO-R	 K4-R  K5-R
 PNR-05554/*	 B2-R  B2-SO-R	 K4-R  K5-R
 PNR-05500-B	 B1-R  B750-R  B3-R  B3-CR  B7-R  B0-60 (adjustable angle)	 K2-R / K3-R  K1-R
 PNR-05532-B/*	 B2-S-733-R  B2-SO-733-R	 K4-R  K5-R
 PNR-11154/*	 B8-R / B850-R	 K4-R  K5-R
 PNR-07500	 B1-R  B3-R  B7-R	 K2-R / K3-R  K1-R
 PNHR-05500	 B14  B24  BSK  B35  B35-C	 K7-R
 PNHR-096	 B14  B24  BSK  B35  B35-C	 K9-R

* Les pattes de suspension mentionnées sont d'application pour les profilés avec gouttière, indépendamment du nombre d'espaces intermédiaires mentionnés sur le profilé (PNR.../0~/1~/2).

Remarque : L'applicabilité de la patte de suspension peut varier selon l'environnement, la configuration de la ligne d'éclairage, l'application et/ou la classe IP.

Remarque : Les pattes de suspension K4-R et K5-R sont disponibles dans différentes longueurs ; le nombre de vis utilisées peut donc différer de l'illustration ci-dessus.

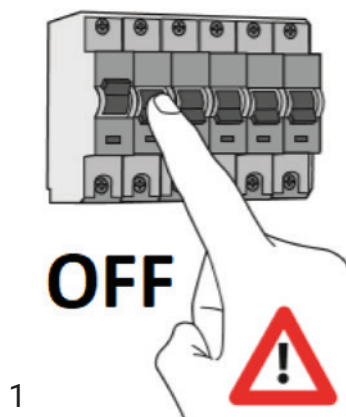

1

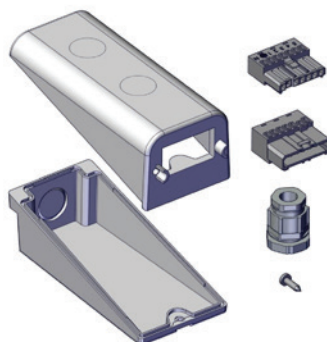

2

Article	Quantité
Face supérieure du boîtier	1x
Face inférieure du boîtier	1x
Connecteur femelle	1x
Connecteur mâle	1x
Manchon PG13,5	2x
Vis TX15	5x

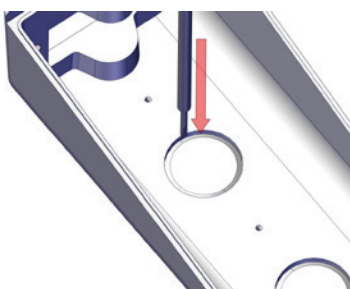

3

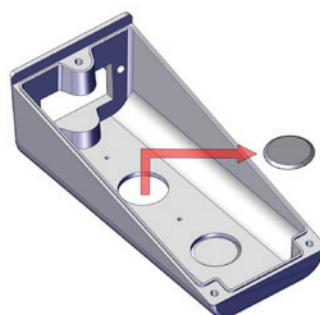

4

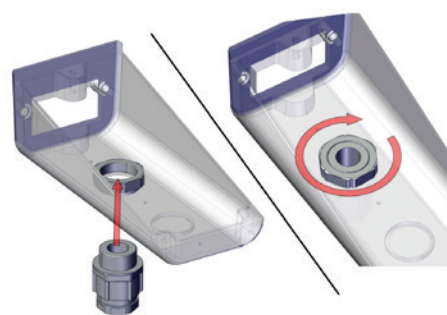

5

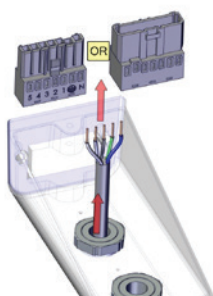

6

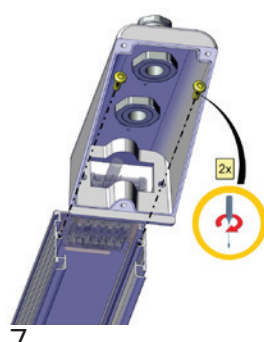

7

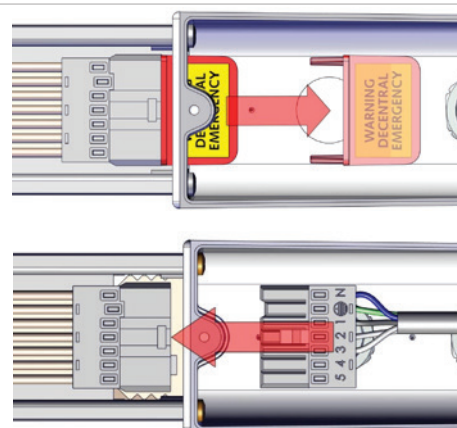

8

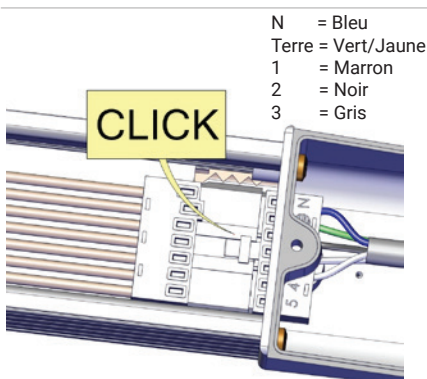

9

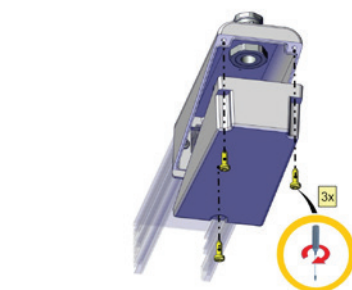

10

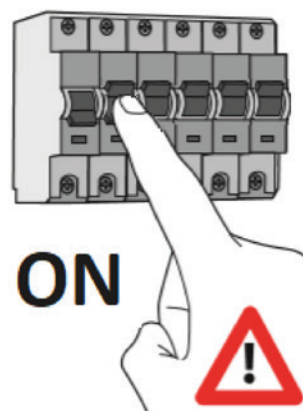

11

1 Coupez l'alimentation électrique avant de raccorder le système d'éclairage.

2 Les composants.

3 Utilisez un tournevis plat pour découper les ouvertures adaptées aux manchons.

4 Éliminez les pièces résiduelles.

5 A. Montez les manchons.

B. Fixez les écrous du/des manchon(s).

6 Faites passer le câblage dans le manchon et sertissez-le d'un connecteur mâle ou femelle (en fonction du connecteur opposé).

7 Montez la face supérieure du boîtier sur les lignes d'éclairage et serrez les vis.

8 Raccordez le câblage au câble plat de la ligne. Retirez la fiche après avoir procédé au raccordement définitif au réseau électrique.

9 Encliquez solidement les connecteurs.

10 Montez la face inférieure du boîtier sur sa face supérieure et serrez les vis (3x).

11 Après vous être assuré du raccordement correct de tous les branchements électriques et de leur parfaite concordance, remettez l'alimentation électrique sous tension.

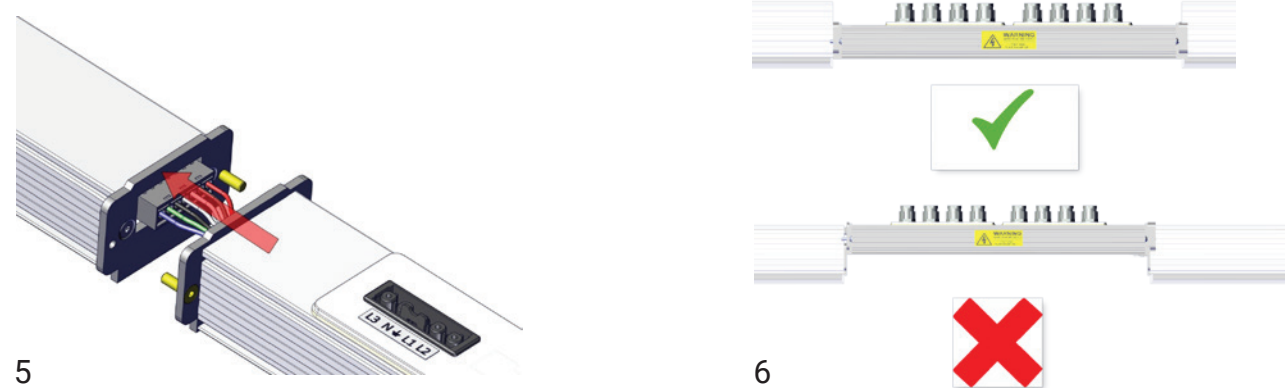
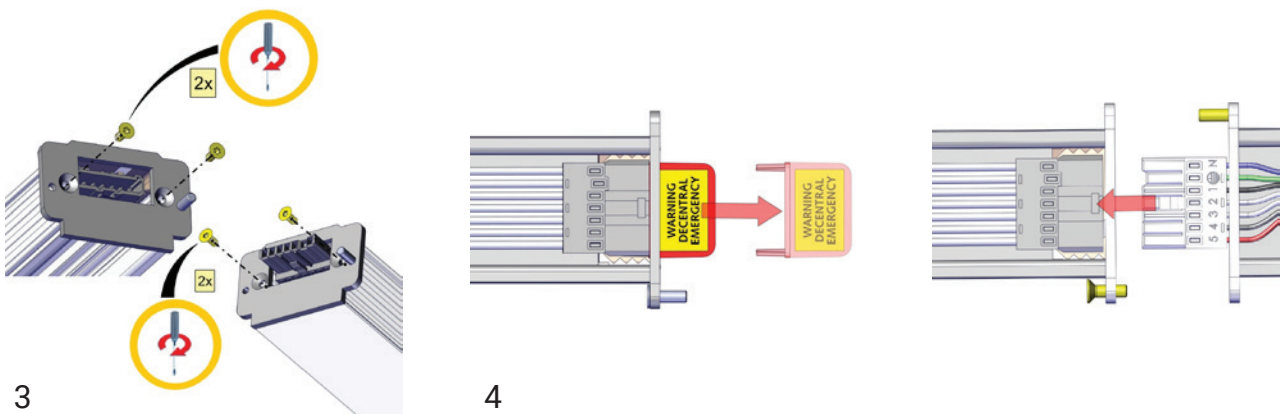
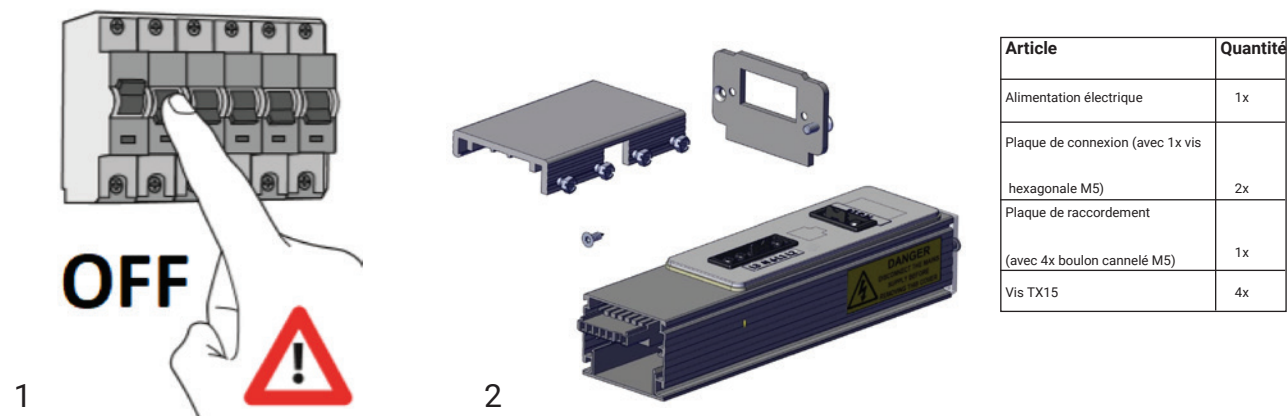

1 Coupez l'alimentation électrique avant de raccorder le système d'éclairage.
 2 Les composants.
 3 Installez les plaques de montage aux extrémités de la ligne d'éclairage et de l'alimentation électrique, puis fixez-les à l'aide de vis TX15 (vis 2x2).
 4 Raccordez le câblage au câble plat

des connecteurs. Retirez la fiche après avoir procédé au raccordement définitif au réseau électrique.
 Encliquez solidement les connecteurs.
 5 Installez l'alimentation sur la ligne d'éclairage en alignant les plaques de raccord.
 6 Dans le cas d'un profilé doté d'une gouttière, placez

l'alimentation centrale à la hauteur de la face inférieure de la ligne d'éclairage.
 7 Serrez les boulons hexagonaux M5 de part et d'autre.
 8 Encliquez la plaque de raccordement dans les profilés.
 9 Faites pivoter la plaque en position.

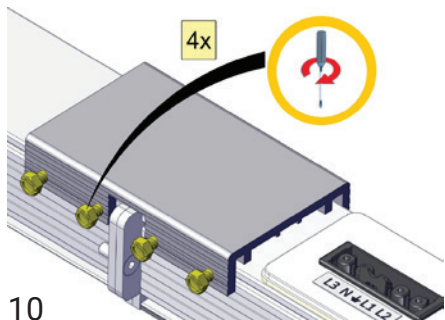

10

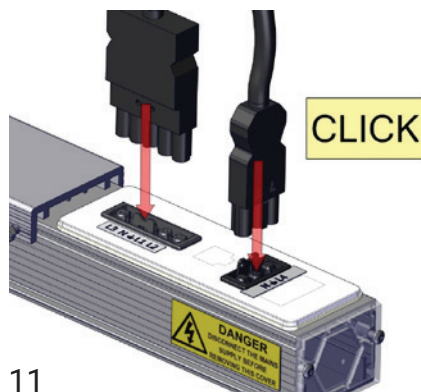

11

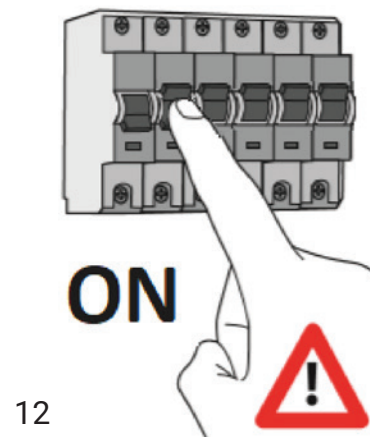

12

- 10 Serrez les boulons M6 (4x).
- 11 Raccordez le câblage externe des connecteurs Wieland à l'alimentation électrique.
- 12 Après vous être assuré du raccordement correct de tous les branchements électriques et de leur parfaite concordance, remettez l'alimentation électrique sous tension.

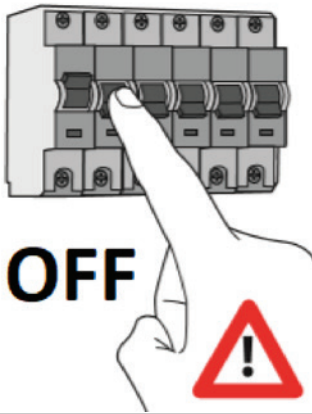

1



2

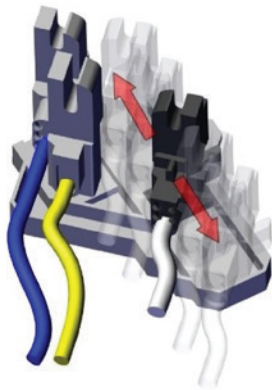

3

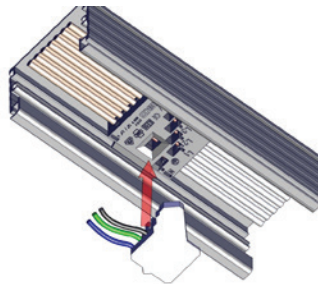

4

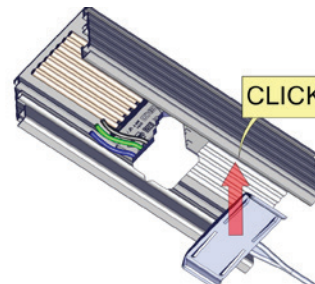

5

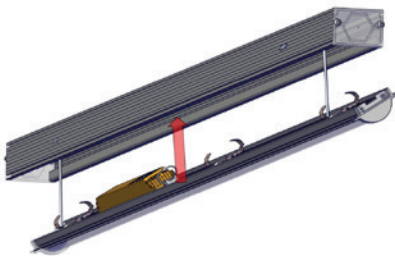

6

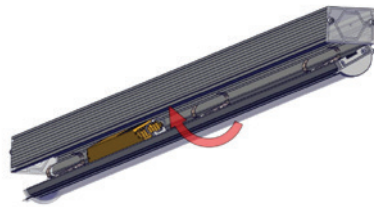

7

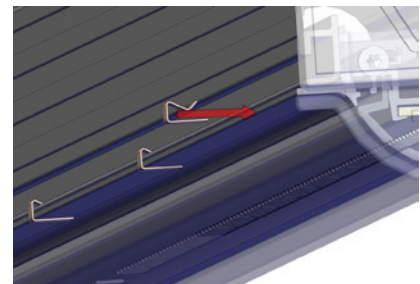

8a (unités d'urgence et pour installations sportives)

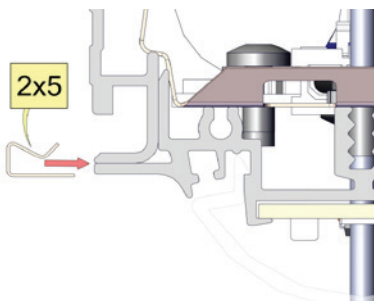

8 b (unités d'urgence et pour installations sportives)

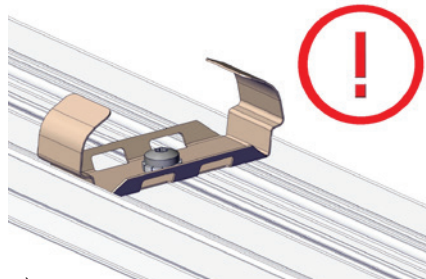

9

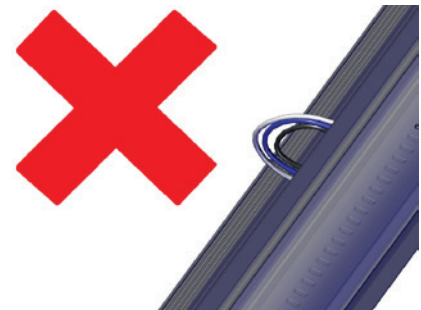

10

- 1 Coupez l'alimentation électrique avant de raccorder la ligne d'éclairage.
- 2 Le type d'unité et/ou le profilé de la ligne d'éclairage peut varier.
- 3 Contrôlez la polarité et vérifiez le bon positionnement du câblage.
- 4 Enfichez le connecteur dans le câble plat.
- 5 Pressez et montez le clip de sécurité de protection antichute dans le profilé de la ligne d'éclairage.

- 6 Positionnez l'unité de biais sur le profilé.
- 7 Faites pivoter, appuyez et encliquez solidement l'unité dans le profilé.
- 8 Dans le cas d'une unité d'urgence ou pour installations sportives, placez des pinces de sécurité supplémentaires sur l'unité et le profilé de ligne d'éclairage, à raison de 5 de part et d'autre de l'appareil, réparties équitablement sur toute la longueur.

- 9 **Attention** : La patte de suspension peut présenter des bords tranchants.
- 10 **Attention** : Assurez-vous que le câblage ne se coince pas entre l'appareil et le profilé de ligne d'éclairage et qu'il est correctement installé dans le système de ligne d'éclairage.

NOTICE D'UTILISATION DU CAPTEUR VEKO

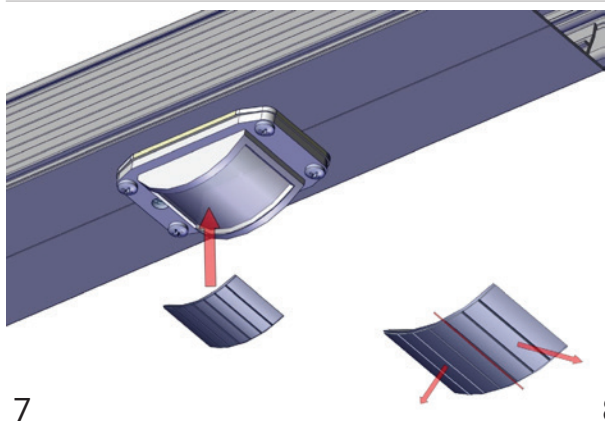
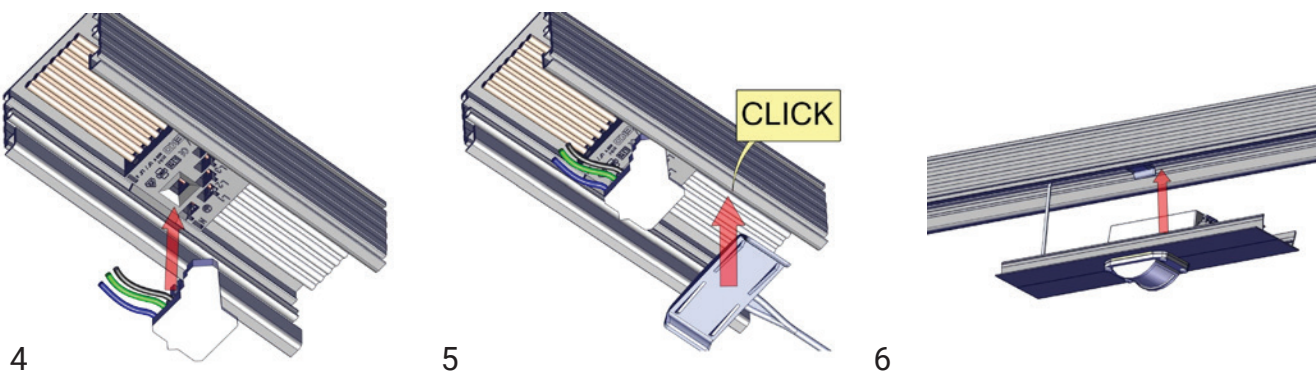
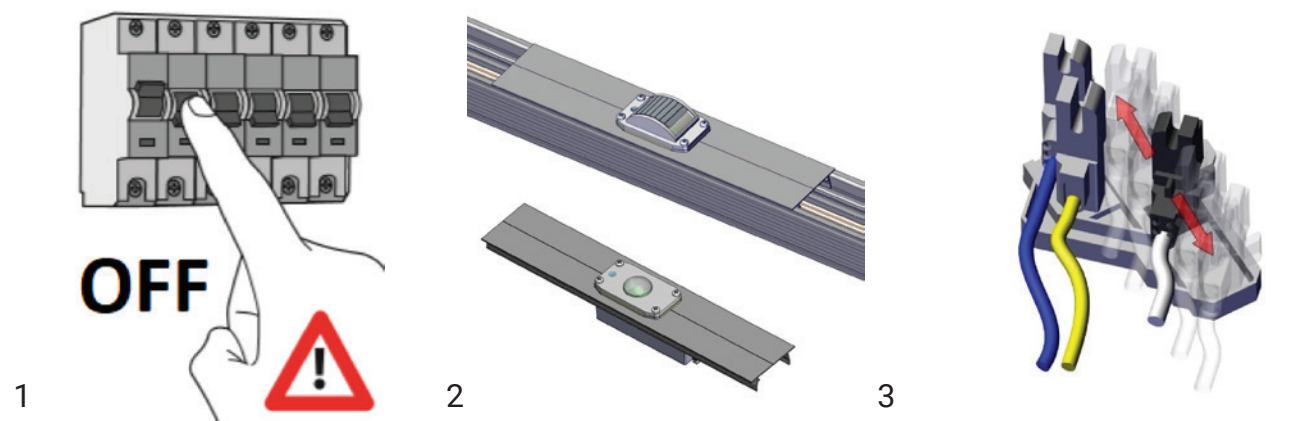

Spécifications techniques	
Puissance (W)	1,5 W < 4 W (hors tension < sous tension)
Voltage (V)	220 - 240 V
Longueur (mm)	300 mm
Fréquence (Hz)	50 ÷ 60 Hz
Commutation	6 A
Réglages de la sensibilité*	5 (sensibilité maximum standard)
Interrupteur crépusculaire*	Réglable en 9 incréments 0-1000 Lux
Relais de temporisation d'extinction*	Relais 0-99 minutes
Températures d'utilisation	-25 °C - + 35 °C
Fonction couloir/commutation dynamique p. ex. 10-100 %	En combinaison avec un driver DALI et un ballast
Programmation	Lecture des données et reprogrammation par codage couleur au moyen d'une LED intégrée au capteur.
Certification ENEC	En cours de traitement chez DEKRA
Garantie	5 ans

*Non applicable au Veko System Sensor.

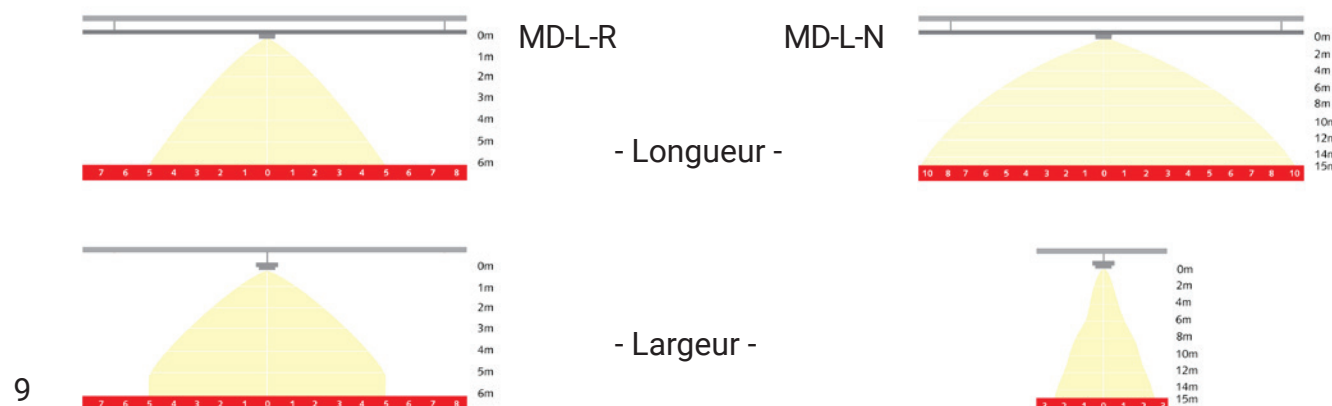

La présente page s'applique à tous les sous-types et configurations MD-L.

- 1 Coupez l'alimentation électrique avant de raccorder le système d'éclairage.
- 2 Exemple d'un capteur. **Remarque** : le type de capteur et/ou le profilé de la ligne d'éclairage peut varier.
- 3 Contrôlez la polarité et vérifiez le bon positionnement du câblage.

- 4 Enfichez le connecteur dans le câble plat.
- 5 Poussez et montez le clip de sécurité de secours dans le profilé de la ligne d'éclairage.
- 6 Montez le capteur dans le profilé.
- 7 La lentille Narrow peut être combinée à un cache pour limiter la plage du capteur si nécessaire.

- 8 Ce cache peut être découpé sur mesure à l'aide d'une pince ou de ciseaux sur la ligne de séabilité de manière à atteindre la plage et l'angle souhaités du capteur.
- 9 Spécifications techniques.
- 9 Plage du capteur : MD-L-R (lentille ronde)
MD-L-N (lentille fine)



NOTICE D'UTILISATION POUR LA PROGRAMMATION MD-L-R / MD-L-N

Une fois le MD-L-R / MD-L-N monté dans la ligne d'éclairage et raccordé à l'alimentation, il fonctionne comme un capteur de mouvement. Tous les capteurs Veko présentent une configuration standard. Certaines de ces fonctions sont paramétrables manuellement à l'aide d'une télécommande (TR67). Ces fonctions sont décrites dans la notice d'utilisation ci-dessous. Vous pouvez utiliser cette notice d'utilisation sur site lorsqu'une reconfiguration est requise, lorsqu'un test d'entretien s'impose ou lorsque l'éclairage doit être neutralisé manuellement.

<p>1 Temporisation d'extinction*</p> <p>La durée de fonctionnement après détection peut être paramétrée entre 1 et 99 minutes maximum.</p>	
<p>2 Sensibilité de détection*</p> <p>La sensibilité de la détection de mouvement peut être paramétrée selon vos préférences.</p>	
<p>3 Sensibilité crépusculaire*</p> <p>La sensibilité à la luminosité du capteur peut être paramétrée.</p>	
<p>4 Sensibilité crépusculaire désactivée*</p> <p>Désactivez la sensibilité crépusculaire. Note: La sensibilité crépusculaire est désactivée par défaut/d'usine.</p>	
<p>5 Contrôlez le paramétrage* programmé de :</p> <p>5.1 La durée d'éclairage</p> <p>5.2 Précision de détection</p> <p>5.3 Mode de sensibilité crépusculaire</p> <p>5.4 Version logicielle</p>	
<p>6 Fonction d'annulation</p> <p>Cette fonction annule tous les paramètres actuels et permet d'activer ou de désactiver l'éclairage durant un certain nombre d'heures.</p>	
<p>7 Fonctions de test</p> <p>La lumière s'allume et s'éteint durant 10 secondes.</p>	

* Retour automatique au mode normal si aucune activité n'est détectée durant 20 secondes. Les paramètres sont enregistrés.

CLEVER
SWIFT
SOLID

ECLAIRAGE DU SECOURS DÉCENTRALISÉ

Journal

NEN-EN 1838 & NEN-EN-IEC 60598-2-22



1

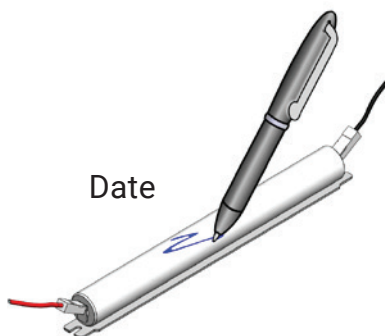

Date

2

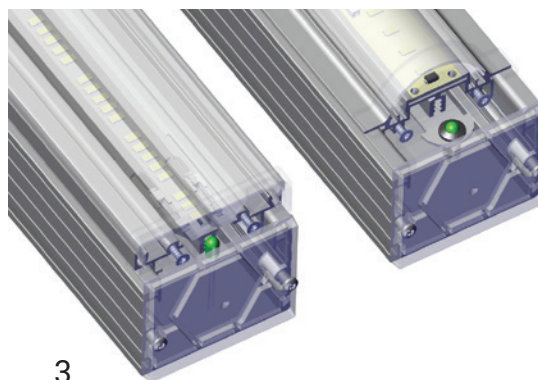

3

Couleur LED / clignotement	Nature de l'erreur	Cause	Solution
Clignotement vert / nul		Système OK, batterie à pleine charge	
Éteint		Circuit principal hors tension, mode EM, mode veille, test en cours d'exécution	
Vert / lent (0,25 s activé, 0,25 s désactivé)		Système OK, batterie en cours de chargement	
Vert / rapide (0,25 s activé, 0,25 s désactivé)		Système OK, testé récemment (< 5 jours, en mode Australia uniquement)	
Clignotement rouge / nul	Tension de batterie trop haute ou trop basse	Aucune batterie raccordée Une mauvaise batterie ou une batterie en mauvais état a été raccordée Accupack remplacé par un autre type	Raccorder la batterie Réinsérer la batterie Réinitialiser le driver
Rouge / lent (0,25 s activé, 1,25 s désactivé)	Échec du test batterie	Batterie en fin de vie Erreur du chargeur	Remplacer la batterie et procéder à un test d'endurance Réinsérer le driver
Rouge / rapide (0,25 s activé, 0,25 s désactivé)	Tension de sortie trop élevée ou trop faible Raccordement erroné	Une charge LED erronée a été raccordée	Raccordez la charge appropriée et procédez au test de fonctionnement.
Rouge-vert / rapide (0,25 s activé, 0,25 s désactivé)		Identification du dispositif DALI	
Vert / court (50 ms activé, 0,95 s désactivé)		Détection de la batterie	

4

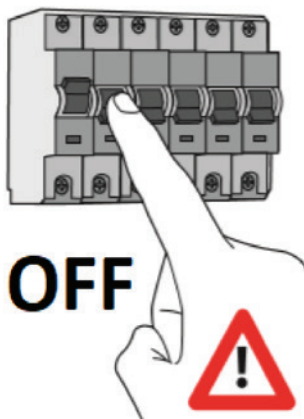

OFF

5

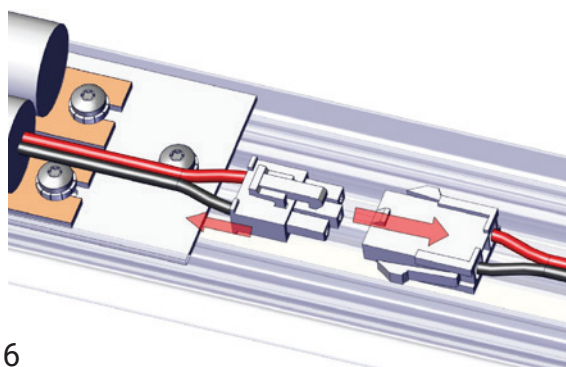

6

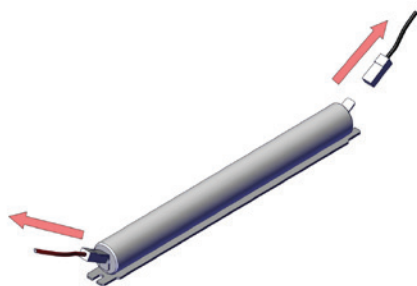

7

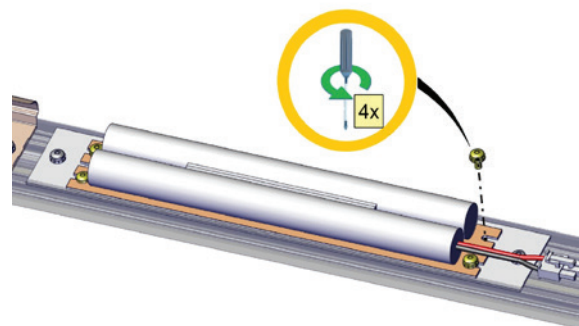

8

1 Le propriétaire du bâtiment/des luminaires (ou la partie prenante) a l'obligation de tenir un journal conformément aux normes NEN-EN 1838 & NEN-EN-IEC-60598-2-22.

2 Avant d'installer l'unité d'urgence ou de remplacer la batterie, veuillez noter la date d'installation sur la batterie.

3 Exemple de LED pour unité d'urgence.

4 Témoin lumineux LED - Indice

5 Coupez l'alimentation électrique avant de mettre le système en service.

6 Débranchez la batterie du module d'urgence.

7 Le type et/ou le nombre de batteries peut également varier. De même que le type de plaque de montage.

8 Dévissez la batterie de la plaque de montage et installez la nouvelle batterie. Resserrez les vis et raccordez les câbles de la batterie au module d'urgence. Remplacez l'unité d'urgence selon les prescriptions décrites dans la section 6 de la présente notice d'utilisation.

CLEVER
SWIFT
SOLID

ECLAIRAGE DU SECOURS DÉCENTRALISÉ

Auto-test selon EC 62034

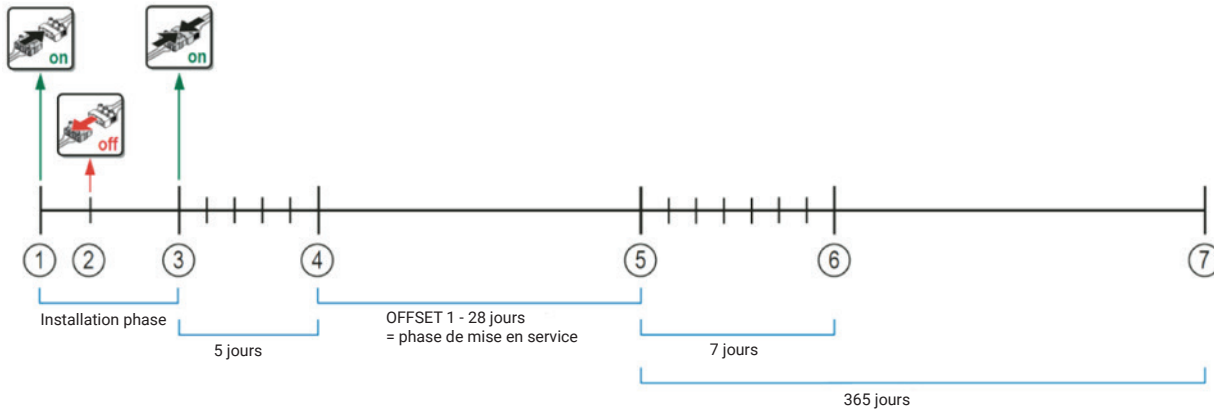

Système intelligent de charge de batterie multivoltage/impulsionnel
Le système de charge de batterie multivoltage/impulsionnel minimise le temps de charge tout en maximisant la durée de vie de la batterie. En fonctionnement normal et efficace du réseau, le module charge les batteries à l'aide d'un algorithme de charge spécialement développé, les batteries NiMH sont chargées par impulsions.

Mode de charge initial

Augmentation du courant de charge au début des 48 heures pour préparer correctement et charger complètement les nouvelles cellules de la batterie.

Mode de charge lente

Charge faible et continue pour maintenir la durée de vie de la batterie et réduire sa température.

Mode de charge rapide

Charge rapide de 10 ou 15 heures après une décharge pour que la durée de fonctionnement complète soit à nouveau disponible rapidement.

Test de mise en service

Un contrôle de mise en service complet est automatique si la tension secteur (phase non commutée) n'a pas été interrompue pendant 5 jours. La fonction de mise en service facile fixe la date et l'heure du test initial ferme pour garantir un test aléatoire des unités.

Test fonctionnel

Les tests fonctionnels sont effectués chaque semaine pendant 5 secondes et sont contrôlés par le microprocesseur. Le déclenchement et la date/heure de ces examens sont définis lors de la mise en service du luminaire.

Test de durée

Pour vérifier les performances de la batterie, un test d'endurance annuel complet est effectué (1 ou 3 heures).

Temporisation (1-28 jours)

Pour éviter que tous les luminaires effectuent le test d'urgence en même temps, chaque luminaire possède un code préprogrammé d'une valeur de 1 à 28, qui retarde le test de ce luminaire pendant une durée déterminée.

Les dispositifs avec le code 1 seront testés un jour après la fin de la surveillance de l'alimentation pendant 5 jours (c'est-à-dire 6 jours après la connexion ininterrompue à l'alimentation).

Les appareils portant le code 2 seront testés deux jours après la fin du contrôle de 5 jours de l'alimentation électrique (c'est-à-dire 7 jours après la connexion ininterrompue à l'alimentation).

Les appareils ayant un numéro de code supérieur seront testés avec un délai correspondant à ce numéro de code.

28 jours après le début de la mise en service, tous les appareils auront effectué le test de mise en service requis. Le jour de l'essai de mise en service sert de point de référence pour tous les autres essais de fonctionnement et de durée, ainsi que pour les intervalles d'essai. Les essais de fonctionnement seront effectués le même jour à un intervalle hebdomadaire, les essais de durée seront effectués le même jour à un intervalle annuel.

- (1) Première connexion à l'alimentation électrique
- (2) Phase au cours de laquelle l'alimentation électrique est mise sous tension et hors tension (éventuellement plusieurs fois)
- (3) Phase au cours de laquelle l'alimentation électrique est connectée «en permanence» (sans interruption pendant au moins 5 jours).
- (4) Retardement de l'essai de mise en service de 1 à 28 jours.
- (5) Début de l'essai de mise en service
- (6) Premier essai de fonctionnement
- (7) Premier essai de durée

Test de fonctionnement hebdomadaire

Le test de fonctionnement hebdomadaire, d'une durée de 5 secondes, sert à vérifier le fonctionnement de l'unité de secours, des batteries et du module LED. Le premier test de fonctionnement après le test de mise en service a normalement lieu une semaine après le début du test de mise en service. Lors de la mise en œuvre effective de cet essai de fonctionnement et de tous les autres, deux aspects doivent toutefois être pris en compte :

Pour éviter que des personnes se trouvent sur le site et soient dérangées par le test, le début du test de fonctionnement est retardé jusqu'à la mise hors tension de la phase commutée. Si c'est le cas, le test de fonctionnement sera effectué 10 secondes plus tard. Si ce n'est pas le cas, parce que la phase commutée reste allumée en permanence, le test de fonctionnement sera effectué exactement 24 heures plus tard, que la phase commutée soit ensuite éteinte ou non.

Test annuel de durée

Le test annuel de durée permet de vérifier si les batteries sont en mesure de garantir la durée de fonctionnement requise de 1, 2 ou 3 heures. Le premier essai de durée après l'essai de mise en service doit normalement avoir lieu exactement un an après le début de l'essai de mise en service. Dans la mise en œuvre effective de cet essai et de tous les autres essais de durée, deux aspects doivent toutefois être pris en compte : Pour éviter que le test de durée ne soit effectué à un moment où le danger est maximal ou la densité de présence la plus élevée, l'appareil utilise automatiquement le mode de test adaptatif pour déterminer un moment de test approprié.

En outre, la durée du test peut être réglée manuellement, veuillez vous référer à la section «réglage de la durée du test».

Le mode de test adaptatif fixe le temps du test de durée à un moment de risque minimum et de présence minimum. Ceci est réalisé en surveillant la phase d'allumage de l'éclairage. Cela indique à l'unité d'éclairage de secours les moments où l'éclairage est éteint (c'est-à-dire qu'il n'y a personne dans la pièce) et l'unité enregistre ces moments. Si une non-présence de plus de cinq heures est détectée, l'heure de début du test de durée est fixée à deux heures après le début de la période de non-présence.

Réglage de l'heure du test

L'heure et le jour du test de fonction et de durée sont enregistrés dans la minuterie interne. Pour modifier l'heure du test, la minuterie doit être réinitialisée. L'heure du test précédemment enregistrée sera supprimée et remplacée par l'heure de la remise à zéro. Si l'alimentation non commutée d'un circuit d'éclairage de sécurité est d'un circuit d'éclairage de secours est allumée et éteinte 5 fois en l'espace de 60 secondes, les minuteurs de tous les les minuteurs de toutes les unités d'urgence du circuit d'éclairage de secours sont réinitialisées (à l'heure actuelle). La mémoire adaptative est également effacée.

Éclairage de secours

Le propriétaire du bâtiment/des luminaires (ou la partie prenante) a l'obligation de tenir un journal conformément aux normes NEN-EN 1838 & NEN-EN-IEC-60598-2-22 de son installation de secours. Le journal doit mentionner :

- La date d'installation des luminaires ;
- La documentation décrivant les routines d'inspection régulières ;
- Le remplacement et/ou l'actualisation du document ;
- Le journal doit être disponible pour une période minimale de trois ans ;
- Des dispositifs d'urgence dotés d'au moins un raccordement (phasé) au circuit à courant continu ont été mis en place ;
- L'installation des éclairages de secours doit comprendre une alimentation en courant continu ;
- Après l'installation, il convient de tout mettre en œuvre pour éviter que ce courant continu soit interrompu.

Dans le cas d'une situation d'urgence isolée :

- L'éclairage de secours peut fonctionner entre +5 °C et +25 °C avec une humidité de l'air de 65 % ± 5 % maximum ;
- Avant d'installer l'éclairage de secours, notez la date de l'installation sur la batterie ;
- Les luminaires doivent être installés dans les 3 mois suivant leur production ;
- Si les luminaires ne sont pas raccordés sur une période d'un mois, la batterie doit être débranchée ;
- Après l'installation intégrale de l'éclairage de secours, une période de 48 heures est requise pour le chargement complet des batteries. Ensuite, le fonctionnement de l'ensemble des luminaires du bâtiment doit être documenté à l'attention de l'exploitant ;
- Les coupures de courant à répétition réduiront drastiquement la durée de vie des batteries ;
- Les éclairages de secours ne peuvent être déchargés que 4 cycles par an maximum, plus 2 cycles durant la mise en service.

DALI

Chaque dispositif de secours DALI est individuellement adressable sur le bus DALI et chaque dispositif peut être commandé individuellement en vue d'un test d'urgence. Au lieu d'un test simultané de l'ensemble des éclairages de secours, ce protocole permet de tester chaque éclairage de secours de la zone à un autre moment, si bien que la sécurité de la zone est garantie en toutes circonstances. Si l'éclairage de secours et les pilotes conventionnels d'un luminaire se trouvent être des appareils DALI, chaque luminaire peut être adressé séparément sur un même bus DALI. Il est dès lors possible d'utiliser un câblage commun à la fois à la commande de l'éclairage ordinaire et à la commande des tests d'urgence. Lorsque l'alimentation en courant continu est interrompue, le driver TrustSight prend automatiquement en charge l'éclairage d'évacuation, quel que soit l'état du bus DALI. La version TrustSight DALI est dotée d'une fonction d'autotest conforme à la norme IEC 62034. Les tests automatiques seront préformatés d'après le test d'endurance (toutes les 52 semaines) et les intervalles programmables (tous les 7 jours). La procédure DALI standard prévoit un test d'endurance préformaté, calqué sur la durée nominale (3 heures). Le test d'endurance automatique prend fin lorsque la batterie est totalement déchargée. Le déchargement complet est recommandé pour l'entretien de la batterie.

Conditions au test d'endurance/test de fonctionnement

Dans le cadre d'un test d'endurance ou de fonctionnement, le driver TrustSight doit être raccordé en permanence au réseau d'éclairage et la batterie doit être à pleine charge. Le fonctionnement du driver CA est également contrôlé lorsque le test d'endurance ou de fonctionnement est planifié. Lorsque le driver CA est sous tension, le test peut être répété jusqu'à 3 jours plus tard (dans des situations d'éclairage 24/7). Le test débute lorsque le driver CA est désactivé durant au moins 2 heures.

Réinitialisation aux paramètres d'usine

Dans certains cas, il peut s'avérer utile de réinitialiser le driver TrustSight aux paramètres par défaut. Voici la procédure à suivre :

1. Raccordez l'appareil au réseau d'éclairage et injectez un courant de 12 V CC par l'entrée de la batterie (simultanément ou dans les 2 s).
2. Après 1 s, le témoin LED se mettra à clignoter rapidement en ROUGE durant 2 s (4 fois).
3. Débranchez le courant de 12 V CC de l'entrée de la batterie tandis que le témoin LED clignote.
4. Après 1 s, le témoin LED se mettra à émettre une lumière VERTE continue durant 2 s.
5. Coupez l'alimentation principale. Le driver est à présent réinitialisé aux paramètres d'usine.

Témoin d'état LED

Le témoin d'état LED indique :

- Si le système évolue en mode de rechargement.
- Si les batteries sont à pleine charge.
- Si une erreur système est survenue. Veuillez également consulter le tableau synoptique « Témoin lumineux LED & remplacement de la batterie » de la présente notice d'utilisation.

CLAUSES GÉNÉRALES DE NON-RESPONSABILITÉ

Spécifications du produit

- Conditions de fonctionnement _____ -25 °C - +35 °C (-13 °F - 95 ° F)
- Conditions de stockage _____ -25 °C - +35 °C (-13 °F - 95 ° F)
- Plage de tension nominale _____ - 220 V~ -240 V~ 50/60 Hz
- Humidité relative _____ - 10 % - 85 % RH - sans condensation
- Spécifications du câble _____ - broche 7&3 adaptée au câblage massif (Ø 1,5-2,5 mm2)

Important

- Attention, risque de chocs électriques !
- Les connexions à chaud sont à proscrire en raison des dommages qu'elles peuvent infliger au luminaire.
- Coupez l'alimentation électrique avant d'installer ou de modifier ce produit.
- L'installation et la mise en service du luminaire doivent être réalisées par un électricien qualifié, conformément à toutes les prescriptions nationales et/ou locales.
- Installez l'intégralité des lignes d'éclairage individuelles avant de les raccorder au réseau électrique.
- N'installez JAMAIS ce produit sans lire la présente notice d'utilisation au préalable.
- Ni fixez JAMAIS ce produit du regard lorsqu'il est activé.
- N'apportez AUCUNE modification à ce produit sous peine de nullité de la garantie.
- Lisez attentivement les étiquettes des produits pour prendre connaissance de toutes les données.
- Ce produit ne convient pas pour les fonctions de signal. Veuillez consulter le paragraphe suivant pour les cas d'urgence.
- Ce produit ne convient pas pour une utilisation à l'extérieur.
- Ce produit ne convient pas pour des systèmes électriques hors réseau.
- Ce produit ne tolère aucune condensation durant son stockage, son utilisation et son application.
- La manipulation des raccordements électriques et le branchement au réseau doivent répondre aux normes NEN 1010 et NEN 3140.

Information

- Un système de ligne d'éclairage Veko est considéré comme un luminaire simple (un système « fermé ») et non comme une installation électrique à part entière.
- La source lumineuse de ce produit est produite sur mesure et sera remplacée uniquement par le fabricant ou son personnel qualifié.
- Le produit doit être remplacé dans son intégralité à la fin de sa durée de vie.
- Ce produit ne convient pas pour un usage domestique.
- Faites preuve de prudence lorsque vous manipulez les câbles électriques et évitez d'endommager les câbles lors de leur installation.
- Ne touchez pas le produit lorsqu'il est activé. La chaleur peut provoquer des dommages.
- Installez le produit dès qu'il est sorti de son conditionnement. Ne laissez pas le produit reposer sur l'optique. Tout dommage subi par l'optique entraînera une perte de rendement lumineux.
- Le fabricant décline toute responsabilité pour les dommages découlant d'une installation inadéquate ou erronée, ou d'un mauvais fonctionnement qui serait la conséquence de changements non autorisés apportés au luminaire.
- Les spécifications peuvent être modifiées sans préavis ! Questions ? Prenez contact avec le fabricant.
- Prenez les mesures de protection nécessaires : portez des gants.
- Lorsque la longueur des lignes d'éclairage est adaptée à l'espace entre les parois, il convient de prendre en considération un coefficient de dilatation de 24×10^{-6} (2,4 mm par 100 m par °C).
- Conservez au moins un exemplaire du présent document comme futur outil de référence.

Nettoyage

- Coupez SYSTÉMATIQUEMENT l'alimentation du produit avant de le nettoyer.
- Ce produit peut être nettoyé à l'aide d'un chiffon humide.
- Optez pour des produits d'entretien adaptés au plastique.
- N'utilisez aucun outil de nettoyage rugueux ou grossier sur ce produit.
- N'utilisez pas d'eau de javel ni de solvant sur ce produit.
- N'utilisez aucun appareil à haute pression pour nettoyer ce produit.
- N'immergez pas ce produit.