

MD-L-R ADVANCED RELAY

IP20 - IP54 - IP65



Le détecteur étanche MD-L-R Advanced Relay fonctionne parfaitement avec un éclairage d'entreprise Veko dans des pièces ouvertes mesurant. Grâce à l'angle de détection et à la combinaison de fonctions pratiques, ce détecteur de mouvement vous permet de réaliser une économie d'énergie optimale. Aucun mouvement n'échappe au capteur infrarouge (PIR) ultraprécis du MD-L-R Advanced Relay, qui détecte et interprète à la vitesse de l'éclair tout changement du rayonnement infrarouge.

Le MD-L-R Advanced Relay propose différents réglages de la sensibilité de détection, du retardement de l'extinction et de la commutation crépusculaire. Une télécommande pratique permet d'effectuer tous ces réglages. Ainsi, votre éclairage ne s'allumera pas inutilement s'il a suffisamment de lumière naturelle et s'éteindra (avec un délai) lorsqu'il n'y a plus de mouvement. Vous avez toujours et partout la quantité de lumière que vous souhaitez exactement.



Spécifications techniques

Longueur (mm)	300 mm
Puissance (W)	0,5 W < 4 W (désactivé < activé)
Voltage (V)	220 - 240 V
Fréquence (Hz)	50 ÷ 60 Hz
Commutation	6A
Réglages de la sensibilité	5 (sensibilité maximum standard)
Interrupteur crépusculaire	Réglable en 9 incréments 1 – 1.000 Lux
Retardement d'extinction relais	Relais 1– 99 min
Températures d'utilisation	-25 °C - +35 °C
Fonction couloir/commutation dynamique p. ex. 10-100 %	En combinaison avec driver DALI et ballast
Programmation	Lisible et reprogrammable par code couleur avec LED dans le capteur
Label ENEC	Demandé par DEKRA.
Garantie	5 ans

Dimensions

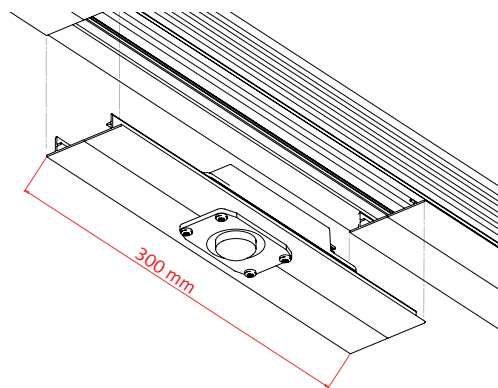

Plage de détection

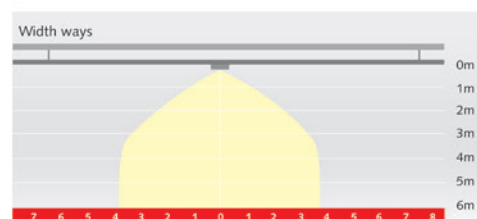
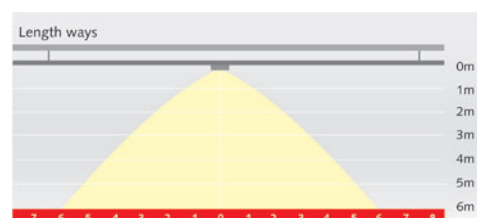

Accessoires

Télécommande	Code de commande
	TR67

Sous réserve de modification des spécifications techniques.